

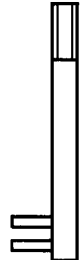
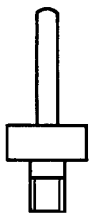
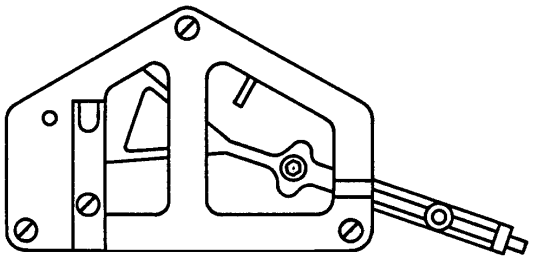
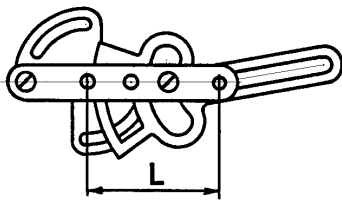
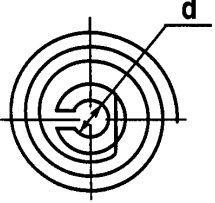
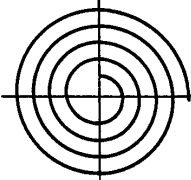
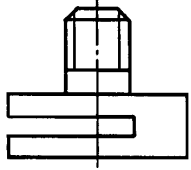
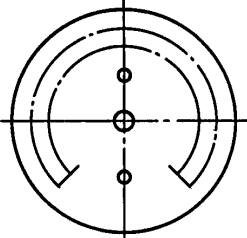
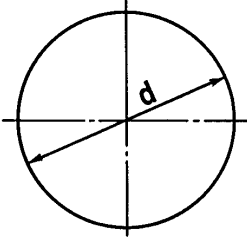
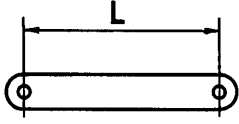

КОМПЛЕКТ ЗИП НА ПОКАЗЫВАЮЩИЕ ПРИБОРЫ ДАВЛЕНИЯ

№	Обозначение	Наименование	Рис.	Применяемость	Кол-во на изделие	Примечание
1	3.6800.002	Стрелка	1	МО, ВО кл.0,15 и 0,25	1	
2	3.6800.006	Стрелка	2	МТИ, ВТИ, МО и ВО кл.0,4	1	
3	3.6800.006-01	Стрелка	2	То же для поставки на экспорт	1	
4	3.6828.006	Державка	3	МО кл.0,4	1	
5	3.6828.005	Шибер	4	МО кл.0,4	1	На давление от 100 кгс/см <sup>2</sup> и выше
6	3.6826.030	Механизм	5	МО, ВО кл.0,15 и 0,25	1	
7	3.6826.026	Механизм	6а	МТИ, ВТИ, МО и ВО кл.0,4	1	На давление от 100 кгс/см <sup>2</sup> и выше
8	3.6826.026-01	Механизм	6б	МТИ, ВТИ, МО и ВО кл.0,4	1	На давление до 60 кгс/см <sup>2</sup> включительно
9	3.6843.002	Спираль	7а	МТИ, ВТИ, МО и ВО кл.0,4	1	
10	3.6824.021	Спираль	7б	МО, ВО кл.0,15 и 0,25	1	
11	3.9603.001	Спираль	8	МТИ, ВТИ, МО и ВО кл.0,4	1	
12	3.9302.083	Шибер	9	МТИ, ВТИ, МО и ВО кл.0,4	1	
13	3.9806.001	Циферблат	10	МТИ,ВТИ	1	
14	3.9806.655	Циферблат	10	МО и ВО кл.0,4	1	
15	3.9900.057	Стекло	11а	МТИ, ВТИ, МО и ВО кл.0,4	1	
16	3.9870.008	Стекло	11б	МО, ВО кл.0,15 и 0,25	1	
17	3.9422.044	Поводок	12а	МТИ, ВТИ, МО и ВО кл.0,4	1	На давление до 1 кгс/см <sup>2</sup> включительно
18	3.9422.101	Поводок	12б	МТИ	1	На давление от 100 кгс/см <sup>2</sup> и выше
19	3.9422.096	Поводок	12в	МТИ, ВТИ, МО и ВО кл.0,4	1	На давление от 1,6 до 60кгс/см <sup>2</sup> включительно

КОМПЛЕКТ ЗИП ПОКАЗЫВАЮЩИХ ПРИБОРОВ ДАВЛЕНИЯ

 <p>Рис.1</p>	 <p>Рис.2</p>	 <p>Рис.3</p>	 <p>Рис.4</p>														
 <p>Рис.5</p>		 <table border="1" data-bbox="1093 929 1308 1041"> <thead> <tr> <th>Рис.</th> <th>L, мм</th> </tr> </thead> <tbody> <tr> <td>6а</td> <td>46,8</td> </tr> <tr> <td>6б</td> <td>34,2</td> </tr> </tbody> </table> <p>Рис.6 (а, б)</p>		Рис.	L, мм	6а	46,8	6б	34,2								
Рис.	L, мм																
6а	46,8																
6б	34,2																
 <table border="1" data-bbox="303 1366 526 1478"> <thead> <tr> <th>Рис.</th> <th>d, мм</th> </tr> </thead> <tbody> <tr> <td>7а</td> <td>1,1</td> </tr> <tr> <td>7б</td> <td>1,8</td> </tr> </tbody> </table> <p>Рис.7 (а, б)</p>	Рис.	d, мм	7а	1,1	7б	1,8	 <p>Рис.8</p>	 <p>Рис.9</p>									
Рис.	d, мм																
7а	1,1																
7б	1,8																
 <p>Рис.10</p>	 <table border="1" data-bbox="694 1836 925 1948"> <thead> <tr> <th>Рис.</th> <th>d, мм</th> </tr> </thead> <tbody> <tr> <td>11а</td> <td>158</td> </tr> <tr> <td>11б</td> <td>247</td> </tr> </tbody> </table> <p>Рис.11 (а, б)</p>	Рис.	d, мм	11а	158	11б	247	 <table border="1" data-bbox="1093 1758 1324 1915"> <thead> <tr> <th>Рис.</th> <th>L, мм</th> </tr> </thead> <tbody> <tr> <td>12а</td> <td>40</td> </tr> <tr> <td>12б</td> <td>35</td> </tr> <tr> <td>12в</td> <td>30</td> </tr> </tbody> </table> <p>Рис.12 (а, б, в)</p>		Рис.	L, мм	12а	40	12б	35	12в	30
Рис.	d, мм																
11а	158																
11б	247																
Рис.	L, мм																
12а	40																
12б	35																
12в	30																